

**アイベッパ**

# 経営近況報告会

2011年6月17日

代表取締役会長兼社長

信元 久隆

# 東日本大震災の影響 - ①

## 【ブルーピンググラウンド】 - 福島県いわき市

- 今後数年間は利用が制限される。

## 【岩槻製造三春分工場】 - 福島県田村郡三春町

- 3月14日から生産再開(ピストン)。
- 全設備を岩槻に移動し、9月稼働予定。

## 【福島製造】 - 福島県伊達郡桑折町

- 3月21日から生産再開(ライニング)。
- 一部の生産設備を山形製造へ移動。
- 被災企業からの社員受け入れ。



## 東日本大震災の影響 - ②

### 【山形製造】 - 山形県寒河江市

- 3月14日から生産再開。

### 【館林鋳造所】 - 群馬県館林市

- 3月16日から生産再開。

### 【岩槻製造】 - 埼玉県さいたま市岩槻区

- 3月14日から生産再開。

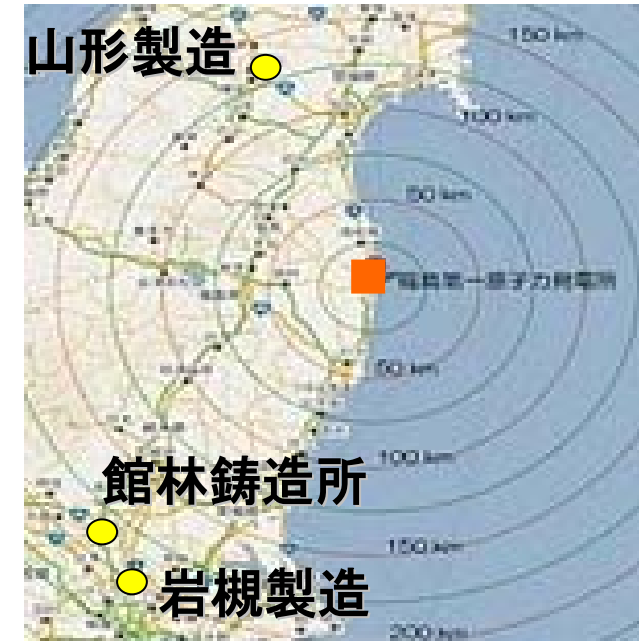

# サプライヤーの状況

---

- 東北、関東、信越地域のサプライヤー211社の内、被災したのは25社。
- 3月末までには、大半のサプライヤーが復旧。
- お客様の急速な復旧に伴う今後の懸念事項：
  - ① 原発問題の動向(避難地域の拡大)
  - ② 電力不足対応による稼働への影響  
(特に鋳物、熱処理)
  - ③ 材料を含め二次三次サプライヤーの供給見通し

# 曙ブレーキの対応

---

## 【震災発生直後】-日本橋本店に対策本部を設置

- 社員(家族)の安否確認
- 緊急交通路の通行に必要な標章の手配
- 物資調達に着手

## 【震災発生翌日】-羽生本社に復旧対策本部を設置

- 福島、いわき、三春、仙台へ水・食料等の救援物資をトラックで緊急輸送
- 人材の現地派遣によるサポート開始

## 【翌日以降】

- 工場での製造品質確認
- お取引先、お客様への訪問→生産準備状況の確認や物資の支援
- 救援及び被災地への寄付金等

# 北米の状況

- 事業譲受により売上高は大幅に増加

- 新事業分野の製品



コーナー  
アッセンブリー



ブレーキ  
ドラム

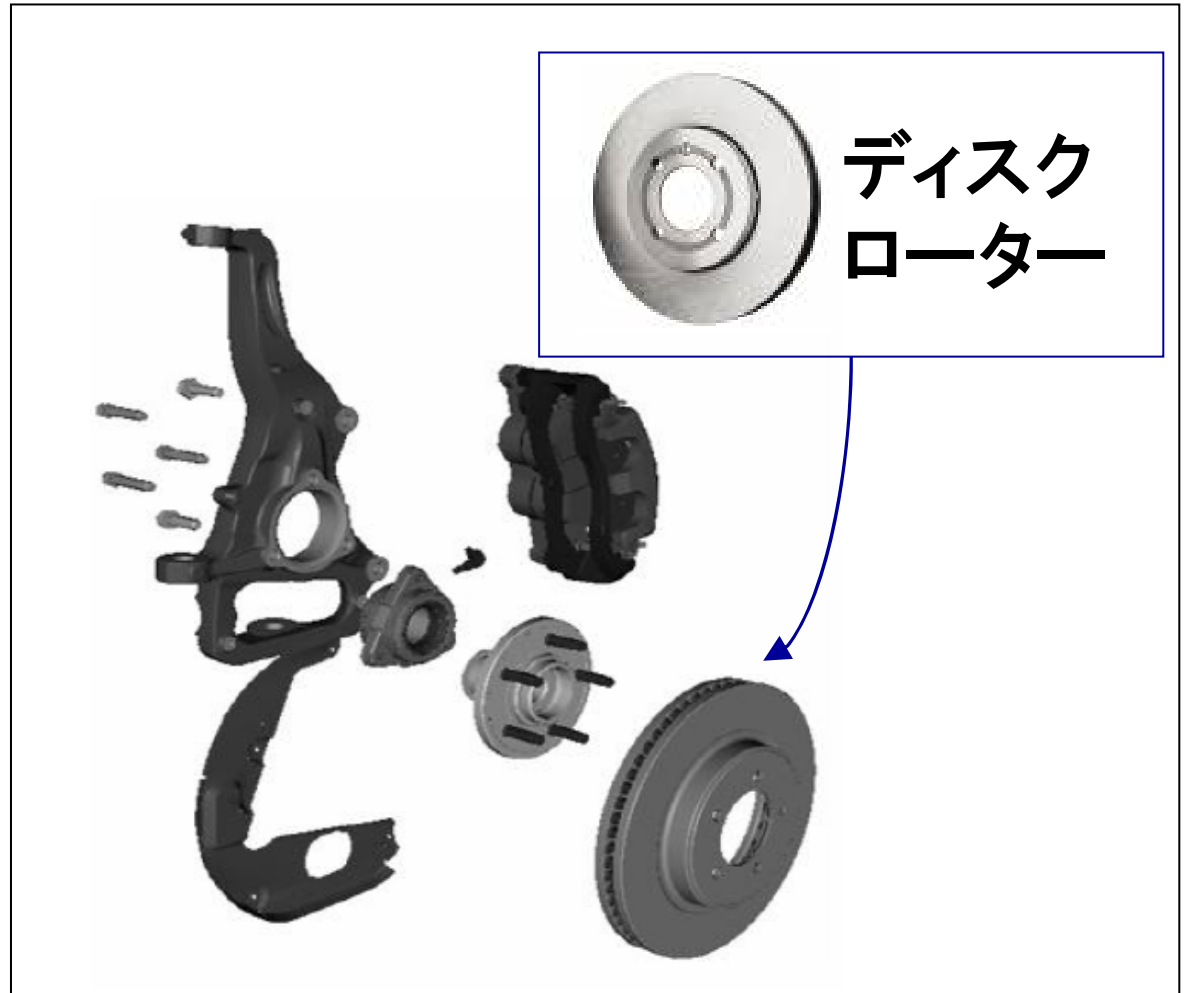

ディスク  
ローター

# 新中期経営計画 akebono New Frontier 30見直し

## ● 見直しの背景



中期経営  
計画  
( '10 ~ '12 )  
ローリングプラン  
2010

### ◆外部環境の変化

- ・東日本大震災影響
- ・新興国マーケットの拡大
- ・円高基調
- ・市況 材料高騰

### ◆社内の変革

- ・ボッシュから買収した  
北米事業

中期経営  
計画  
( '11 ~ '13 )  
ローリングプラン  
2011

長期  
ビジョン  
Global30

▶▶▶ **グローバルベースでの競争力強化へ**

# 2011年度の業績予想、配当予想

- 6月14日に業績予想および配当予想を公表いたしました。

## ■連結業績予想

(単位:億円)

	売上高	営業利益	経常利益	当期純利益	1株当たり 当期純利益
2011年度予想	2,080	70	55	20	15.10円
前年度比	△4.0%	△38.6%	△43.5%	△62.0%	
2010年度実績	2,166	114	97	53	39.75円

## ■配当予想

	中間(12月支払)	期末(翌年6月支払)	年間
2011年度予想	5円/株	5円/株	10円/株
2010年度実績	5円/株	5円/株	10円/株

# Global 30達成に向けて

- Global 30達成に向けた競争力強化の為の3本柱

- ① 将来に向けた技術の差別化
- ② 革命的な原価低減に向けた努力の継続と海外への展開
- ③ 日米中心から日米欧アジアへのグローバル化の加速

目標： 2013年度 売上高 2,300億円  
営業利益 180億円

# 地域別の取り組み

---

## 日本

- グローバル経営の中心機能強化
- 技術の発信基地
- 東日本大震災を踏まえたリスク対応
- グローバル人財の育成

## 北米

- 黒字化体質の定着  
～ 2013年黒字化目標 ～

## 欧州

- 開発機能強化による受注拡大
- 機構製品工場の設置を検討

## アジア

- 伸長市場における受注拡大と利益貢献
- ベトナム・インド他新興国への進出検討

# 長期ビジョン(2015年に目指す姿)

- OEMディスクブレーキパッド市場で世界シェア30%を狙う

Global 30を象徴的な目標におき、市場で必要不可欠な存在に

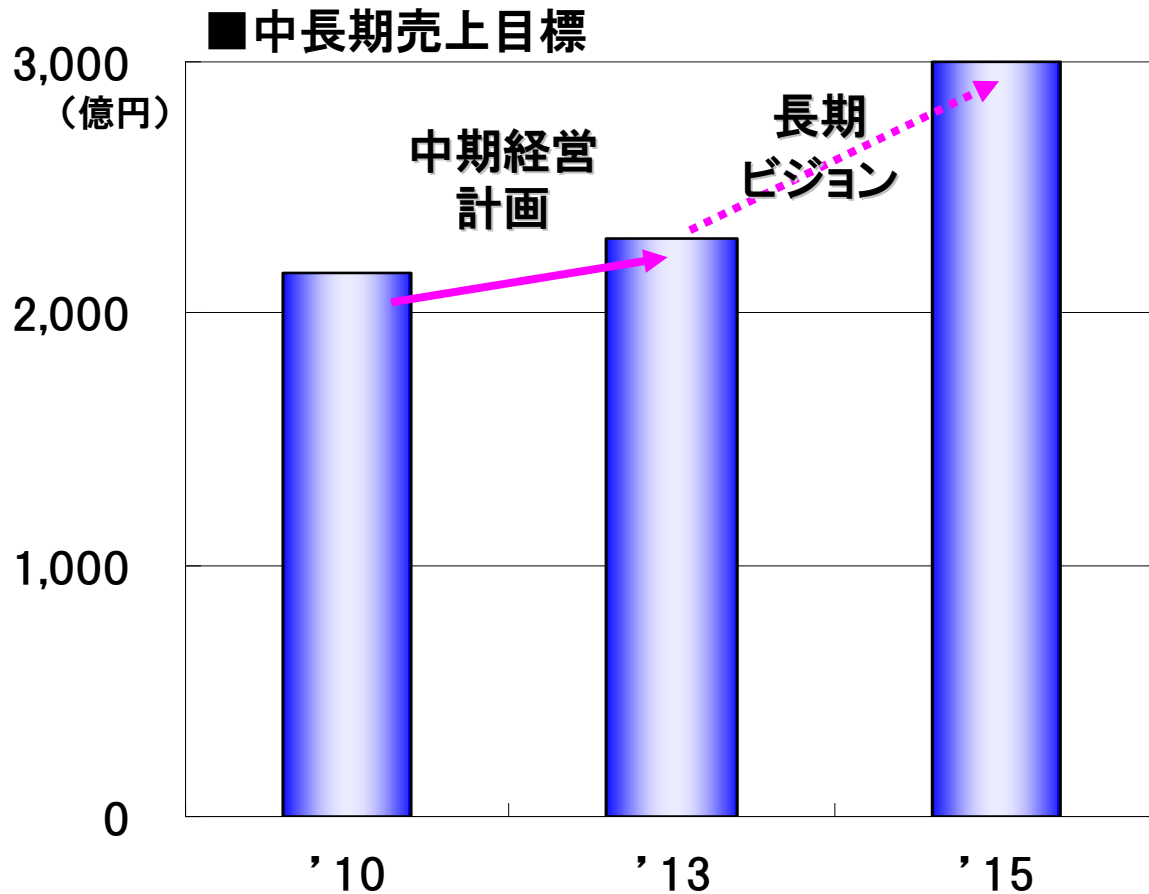

## <2015年に目指す姿>

- ◆ 売上高で3,000億円、Global 30を目指す
- 日米中心から日米欧アジア＋新興国を含むグローバル展開の加速
- グローバル経営体制の確立

# 曙の理念とakebono21世紀宣言

---

## ■曙の理念

私達は、

「摩擦と振動、その制御と解析」により、

ひとつひとつのいのちを

守り、育み、支え続けて行きます。

## ■akebono21世紀宣言

akebonoは曙の理念の基に21世紀を通して価値の創造を続けます。

私達は、

1. 私達の提供する『価値』を正しく認識します。
2. 新しい『価値』を創造し、不可欠な存在となります。
3. 拙速を恐れずスピードとこだわりをもってやり遂げます。
4. ひとりひとりが誇りを持って『夢』を実現します。

以上宣言する。

---

本資料における、計画は、現時点における事業環境に基づくものであり、今後の事業環境の変化によっては、実際の業績が変動することがございます。